

Specifiche tecniche

alimentazione : 7,5 kva
 velocità : 6 giri/min
 Consumo aria: 60 N / Lt / min 3,5 m³/h 6 bar
 (normal / litri / minuto) (3 metri cubi ora)

PALLET 500x500mm

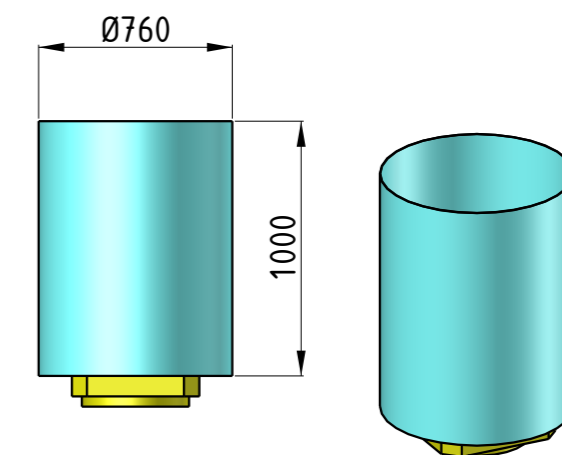

630 kg massimo peso ammissibile sul pallet.
800 kg massimo peso ammissibile sulla navetta.

Denominazione: Layout MP 10		Codice:	
Macchina: MP 10	Matr.:	Assieme:	
Revisioni: Rev. A - Rev. B -	Numero foglio: 1 di 1		
Quantità	Materiale	Peso	Trattamento
			Lavorazione
<small>Reggi e viti non qualità e 0.004 tolleranze ammissibili per azione senza tolleranza ±.0511</small>			
		-	-
		Data	Disegnato
1 : 20	A1	Visto	
Scala	Formato		